



Chargeur rapide flexible (Câble de charge Mode 2)

Chargeur rapide flexible (câble de charge Mode 2)

Mode d'emploi

Table des matières

Information	4
Fonctionnement	9
Installation (accessoire en option)	15
Dépannage	17
Spécifications environnementales	19
Mise au rebut	19
Certification/Conformité	19

Information

Symboles utilisés dans ce document



Indique des instructions destinées à attirer votre attention sur certains dangers.



Indique des instructions destinées à attirer votre attention sur des caractéristiques spéciales.

◀ Indique la fin de l'instruction ou d'un autre texte.

Informations concernant la sécurité

Veillez lire ces informations attentivement et regarder le dispositif pour vous familiariser avec ce dernier avant d'essayer de l'installer, de l'utiliser ou de l'entretenir. Utilisez uniquement pour charger des véhicules BMW, MINI ou Rolls-Royce.



RISQUE DE FEU OU DE CHOC ÉLECTRIQUE : veillez toujours à ce que le raccordement à l'alimentation électrique soit conforme aux réglementations nationales. Pour réduire le risque de feu, utilisez toujours ce dispositif avec un disjoncteur suffisamment dimensionné. Vous devez également tenir compte des températures ambiantes accrues dans l'armoire de commande. Dans certaines circonstances, cela peut nécessiter une réduction du courant de charge pour renforcer la disponibilité du système. ◀



Informations concernant la sécurité

- Les enfants doivent être surveillés lorsqu'ils se trouvent à proximité du Chargeur rapide flexible et que celui-ci est connecté.
- Utilisez uniquement un chiffon propre pour nettoyer le dispositif de charge. Veillez à ce qu'il soit déconnecté du secteur et du véhicule. N'utilisez pas de produit de nettoyage ni de solvant inflammable, tel que de l'alcool ou du benzène.
- N'utilisez pas le Chargeur rapide flexible avec une prise, un câble ou un boîtier endommagé. Veillez à ce que la zone de contact ne soit pas proche de sources de chaleur, de salissures ni d'eau.
- N'utilisez pas ce dispositif dans des zones avec une atmosphère potentiellement explosive.
- Ne débranchez pas le câble de l'adaptateur secteur pendant une session de charge.
- Ne mettez pas les doigts dans le connecteur.
- N'utilisez pas le Chargeur rapide flexible avec une rallonge, un enrouleur de câble, une prise multiple, des adaptateurs de voyage, des programmeurs ou tout adaptateur de connecteur de véhicule.
- N'apportez aucune modification non autorisée au Chargeur rapide flexible.
- Les opérations de réparation du Chargeur rapide flexible ne doivent être réalisées que par le fabricant.
- Ne retirez aucun identifiant, tel que les symboles de sécurité, les avertissements, les étiquettes ou les indications sur les câbles.
- N'utilisez pas le Chargeur rapide flexible si l'adaptateur secteur n'est pas complètement branché à une prise domestique.
- Ne branchez à aucun autre outil électrique, charge, etc.
- Ne faites pas tomber le Chargeur rapide flexible ni le câble adaptateur.
- Ne roulez pas sur le Chargeur rapide flexible ni sur l'adaptateur.
- Ne placez pas le dispositif sous l'eau.
- Ne pliez pas les câbles.
- N'utilisez les câbles adaptateurs secteur avec aucun autre boîtier de contrôle intégré au câble.
- Ne roulez pas sur le Chargeur rapide flexible, les câbles adaptateurs et les prises.
- Pour un transport en toute sécurité dans la voiture, utilisez le sac fourni et fixez-le à un point d'ancrage. Voir le guide de sécurité pour le positionnement sécurisé.
- Déconnectez impérativement l'adaptateur secteur de la prise domestique pendant l'assemblage.
- N'utilisez jamais un connecteur de véhicule ni un câble adaptateur défectueux, usé ou sale.
- Tirez l'adaptateur, pas le câble, pour débrancher le Chargeur rapide flexible de la prise domestique. ◀

Informations sur l'infrastructure

- À la livraison, le Chargeur rapide flexible n'est pas limité. Vérifiez que l'installation électrique est compatible avec les exigences de tension/ampérage avant l'utilisation et si nécessaire, activez la limitation de puissance dans les paramètres de charge de votre véhicule BMW/MINI/RR.
- Le dispositif est destiné à être utilisé avec une sélection de prises électriques. Ces prises électriques, qu'elles soient existantes ou installées séparément, doivent être conformes aux réglementations nationales applicables (normes de connexion et d'installation).
- Veillez à ce que le courant de charge maximal admissible soit adapté au disjoncteur installé et au fusible.
- Veillez à ce qu'une prise et une installation murale existantes soient conçues pour une charge électrique permanente. Il est vivement recommandé que le dispositif soit connecté à une prise électrique avec un disjoncteur différentiel séparé. Aucun autre circuit ne doit être connecté à ce disjoncteur différentiel.
- Toutes les prises électriques doivent être installées, mises en service et entretenues par des électriciens agréés suffisamment formés et qualifiés, qui connaissent les normes applicables et assument l'entière responsabilité pour la conformité aux réglementations d'installation et aux normes actuelles.
- Ce dispositif doit avoir accès à une connexion à la terre. En cas de défaut, la connexion à la terre réduit le risque de choc électrique. Veuillez vous assurer que la prise électrique fournisse une connexion à la terre de capacité suffisante.

Utilisation prévue

L'utilisation prévue du dispositif inclut dans tous les cas le respect des conditions ambiantes pour lesquelles ce dispositif avait été développé.

Les instructions contenues dans ce manuel doivent être suivies à la lettre. Autrement, des sources de danger peuvent être créées ou les équipements de sécurité peuvent être rendus inutilisables. Outre les informations concernant la sécurité, vous devez respecter les règles de sécurité et de prévention des accidents concernant ce dispositif.

À propos de ce manuel

Ce manuel et les fonctions décrites sont valides pour les dispositifs de charge Mode 2 du type suivant :

Chargeur rapide flexible

Les illustrations et les explications contenues dans ce manuel concernent une version typique du dispositif. Votre version du dispositif peut être différente de celle-ci. Ce manuel est destiné aux groupes cibles : les clients finaux (utilisateurs du Chargeur rapide flexible).

Garantie

Le service clients peut apporter des informations supplémentaires en termes de garantie. Toutefois, les cas suivants ne sont jamais pris en charge :

- Défauts ou dommages provoqués par des travaux d'installation non conformes aux instructions d'installation ou utilisation du produit non conforme aux spécifications de ce manuel.
- Les coûts et dommages provoqués par les opérations de réparation non réalisées par un électricien spécialisé autorisé par le distributeur ou par un atelier d'entretien agréé.

Fournitures

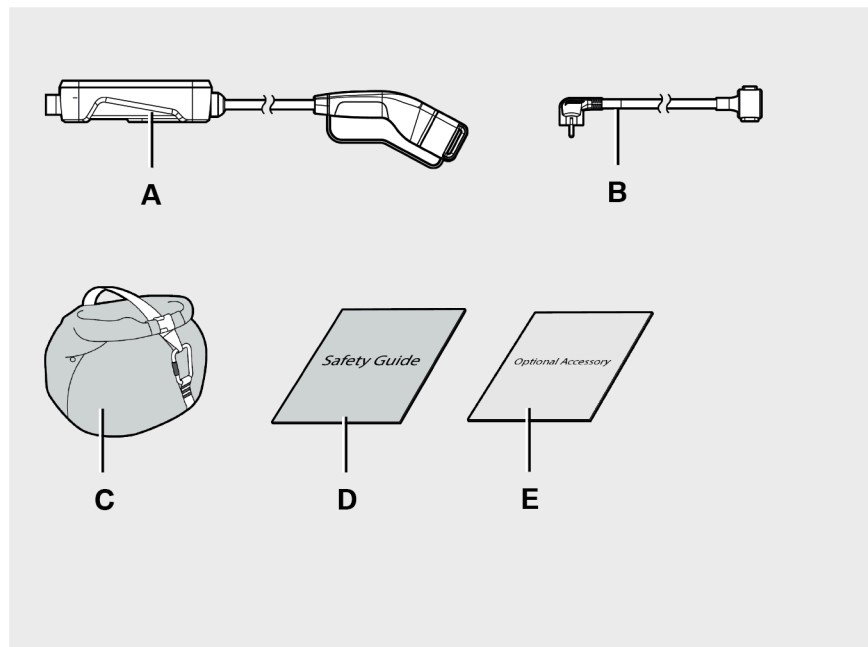

I01 0039V

- A Boîtier de fonction avec connecteur pour véhicule
- B Câble adaptateur secteur
- C Sac
- D Guide de sécurité
- E Accessoire en option

Fonctionnement

Vue d'ensemble

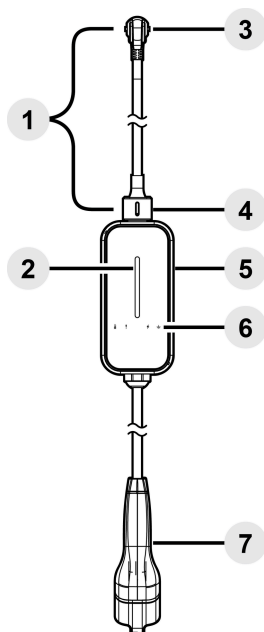

1. Câble adaptateur secteur
2. Barre d'état de charge
3. Adaptateur secteur
4. Interface secteur avec capuchon de l'adaptateur
5. Boîtier de fonction (boîtier de contrôle intégré au câble)
6. Voyant LED
7. Connecteur de véhicule (Type 2)

Voyant LED



Température



Erreur interne



Tension secteur



Détection de masse

Lancement de la charge

1. Raccordez le câble adaptateur secteur choisi au Chargeur rapide flexible.
2. Raccordez l'adaptateur secteur à une prise domestique.
3. Lorsque l'adaptateur secteur est connecté à une prise domestique, la barre d'état de charge clignote en orange puis s'allume en bleu, ce qui indique que le Chargeur rapide flexible est prêt pour la charge.
4. Raccordez le connecteur de véhicule à la prise du VE (véhicule électrique). La session de charge commence automatiquement et la barre d'état de charge clignote en bleu.



- Le VE doit être garé suffisamment près de la prise domestique pour le branchement.

- Veillez à ce que personne ne marche sur le Chargeur rapide flexible pour éviter tout dommage. ◀

Arrêt du chargement









1. Arrêtez la session de charge sur le VE.
2. Débranchez le connecteur de véhicule de la prise du VE.
3. Retirez l'adaptateur secteur de la prise domestique.







Un débranchement anormal ou un débranchement en charge sur la prise domestique peut endommager le Chargeur rapide flexible ou exposer des personnes à un danger. ◀

Câbles adaptateurs secteur pour les fiches disponibles dans les différents pays

Le Chargeur rapide flexible peut être utilisé avec différents types d'adaptateurs secteur ci-dessous pour recharger le véhicule où que vous vous trouviez et aussi rapidement que possible. Veuillez contrôler la liste des adaptateurs supplémentaires disponibles en option pour plus d'informations.

Type de fiche	Type E+F	Type E+F	Type E+F	Type G	Type G	Type J	Type K	Type N
								
Courant maxi / puissance de charge maxi	8 A / 1,8 kW	10A / 2,3 kW	10A / 2,3 kW	10A / 2,3 kW	10A / 2,3 kW	8 A / 1,8 kW	6A / 1,3 kW	8 A / 1,8 kW
Système TT/ TN	X	X		X		X	X	X
Système IT*			X		X			

*Système de mise à la terre IT : pas surveillance de la masse (ex : Norvège). Les câbles adaptateurs secteur IT sont étiquetés avec un symbole jaune.

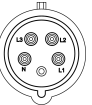
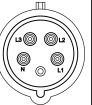
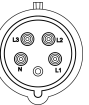
Type de fiche	Type N	TIS 166-2549	CEE 16 A (bleu, mono-phasé)	CEE 16 A (bleu, mono-phasé)	CEE 16 A (rouge, triphasé)	CEE 16 A (rouge, triphasé)	CEE 32 A (rouge, triphasé)	CEE 32 A (rouge, triphasé)
								
Courant maxi / puissance de charge maxi	16 A / 3,6 kW	10 A / 2,3 kW	16 A / 3,6 kW	16 A / 3,6 kW	16 A / 11 kW	16 A / 11 kW	16 A / 11 kW	16 A / 11 kW
Système TT/ TN	X	X	X		X		X	
Système IT*				X		X		X

*Système de mise à la terre IT : pas surveillance de la masse (ex : Norvège). Les câbles adaptateurs secteur IT sont étiquetés avec un symbole jaune.

Changement du câble adaptateur secteur

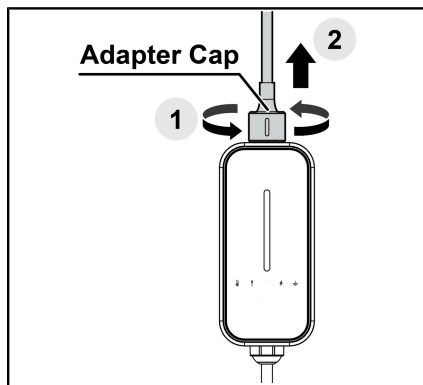

Le câble adaptateur secteur peut être remplacé pour s'adapter à l'environnement électrique spécifique.

Désassemblage du câble adaptateur secteur :



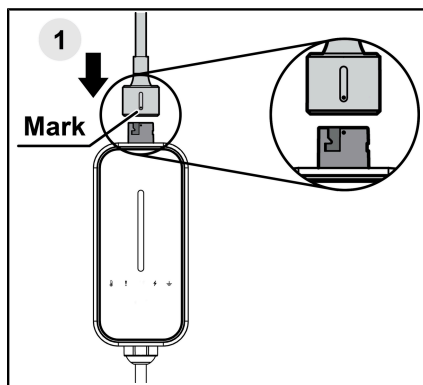





1. Faites tourner le capuchon du câble adaptateur secteur pour dévisser la fiche.
2. Tirez sur le câble adaptateur secteur pour le débrancher.



Assemblage du câble adaptateur secteur :

1. Alignez le repère et insérez la fiche. Le capuchon du câble adaptateur secteur tournera et se verrouillera automatiquement.
2. Vérifiez si l'adaptateur est complètement connecté en tirant sur le capuchon du câble adaptateur.

Informations sur les LED d'état

Symbole	Voyant LED	État	Description
	Tous	Tous noirs	Hors tension
	Barre d'état de charge	Clignotement orange	Auto-test du chargeur
	Barre d'état de charge	Bleu	Chargeur en veille/prêt pour la charge
	Barre d'état de charge	Clignotement bleu	Charge
	Température	Rouge	Protection contre les températures excessives
	Erreur interne	Rouge	Erreur pilote de commande, courant de sortie excessif
	Erreur interne	Clignotement rouge	Échec de l'auto-test, défaut de relais
	Tension secteur	Rouge	Tension d'entrée trop basse/élevée
	Détection de masse	Rouge	Déconnexion de la masse pour le système de mise à la terre TT/TN
	Détection de masse	Orange	Déconnexion de la masse pour le système de mise à la terre IT*

*Allumé orange en permanence lors de l'utilisation du câble adaptateur secteur IT.

Installation (accessoire en option)

Vue d'ensemble du montage mural

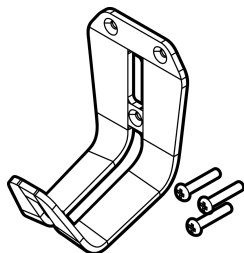

Support de câble et
3 vis à bois

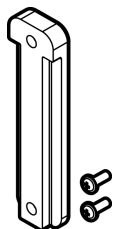

Support et
2 vis hexagonales

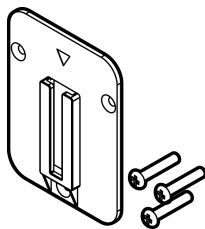

Kit mural et
3 vis à bois

Installation de montage mural

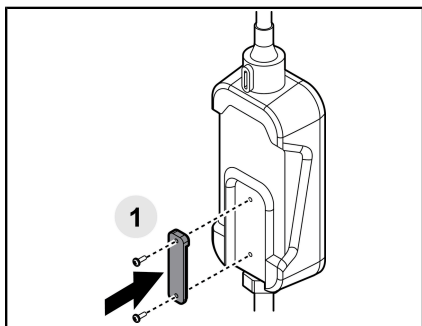

1. Montez le support sur le Chargeur rapide flexible avec des vis hexagonales

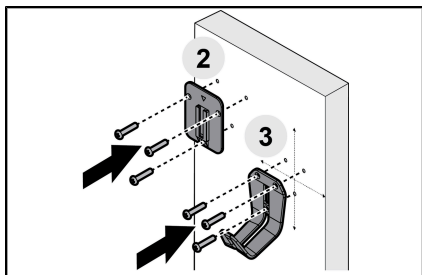

2. Montez le kit mural sur le mur* avec des vis à bois

3. Montez le support de câble sur le mur* avec des vis à bois

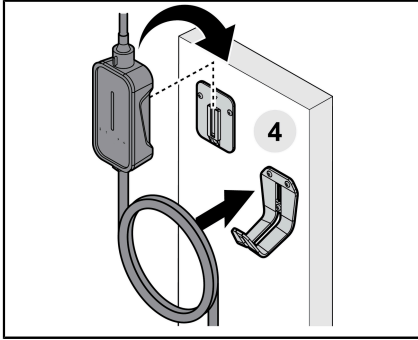

*Remarque : l'emplacement dépend des exigences légales et des besoins du client.



4. Fixez le Chargeur rapide flexible et le câble sur le mur

Dépannage

Contactez le revendeur local ou l'assistance clients si le produit semble fonctionner anormalement ou si les voyants LED présentent un état de défaut permanent. N'ouvrez PAS le boîtier et ne retirez aucune pièce fixée de manière permanente. NE modifiez PAS les dispositifs de protection électrique.

Situation	Action
Le voyant LED ne s'allume pas	<ol style="list-style-type: none">1. Nettoyez la prise et vérifiez que l'adaptateur secteur est bien connecté. Si la prise semble être endommagée, contactez un électricien qualifié.2. Rebranchez et alimentez à nouveau le Chargeur rapide flexible ou essayez une autre prise adaptée.3. Si le problème persiste, contactez votre revendeur ou l'assistance clients.
Le voyant de température  est allumé en rouge	Contrôlez la prise et protégez l'équipement de charge de la lumière directe du soleil et des températures élevées.
Erreur interne !, Le voyant de tension secteur  ou de surveillance de la masse  clignote en rouge ou reste allumé	<ol style="list-style-type: none">1. Attendez au moins 10 secondes. Le produit tente de résoudre l'erreur et de retourner automatiquement au fonctionnement normal.2. Si le produit reste à l'état d'erreur, réalisez un redémarrage manuel. Contrôlez le guide de sécurité de la section ci-dessous.3. Si le voyant de surveillance de la masse reste allumé, contactez un électricien qualifié pour contrôler la connexion à la masse. Si le voyant de tension secteur reste allumé, contactez un électricien qualifié ou votre fournisseur d'électricité.4. Si la situation persiste, contactez le revendeur ou l'assistance clients.

Redémarrage manuel

1. Débranchez le Chargeur rapide flexible du véhicule en débranchant le connecteur du véhicule.
2. Débranchez le Chargeur rapide flexible de l'alimentation secteur en débranchant le dispositif de la prise.
3. Attendez au moins 5 secondes.
4. Rebranchez le Chargeur rapide flexible sur l'alimentation secteur et attendez la fin de l'auto-test du chargeur.
5. Rebranchez le Chargeur rapide flexible sur le véhicule et vérifiez si le processus de charge commence.

Spécifications environnementales

Fréquence	50/60 Hz
Humidité	2 % à 95 % d'humidité relative, sans condensation
Altitude	3 000 m
Température de fonctionnement	-40 °C à +50 °C
Température de stockage	-40 °C à 80 °C
Classe de protection IP	IP67

Mise au rebut



Le Chargeur rapide flexible est un dispositif électronique. Il doit être mis au rebut séparément des déchets ménagers. Veillez à ce qu'il soit mis au rebut conformément aux réglementations locales de recyclage et de mise au rebut des déchets.

Certification/Conformité



EN17186 : Ce produit est conforme à la norme EN 17186:2019

Déclaration CE : la déclaration de conformité CE complète pour ce produit peut être téléchargée sur Internet à l'adresse suivante : <https://www.bmw.com/supportflexiblefastcharger>

